

Audio kit art. 8274

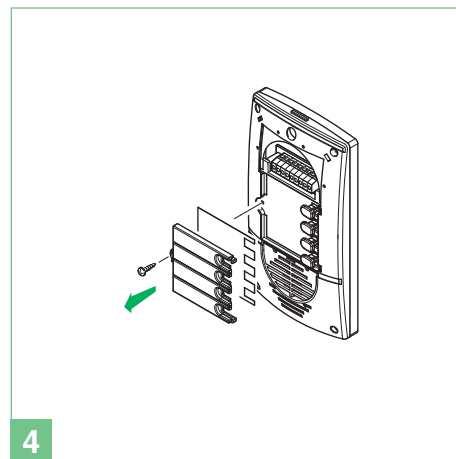

- Ⓜ IT Installazione posto esterno
- Ⓜ EN External unit installation
- Ⓜ FR Installation du poste extérieur
- Ⓜ NL Installatie van het entreepaneel

- Ⓜ DE Installation der Außensprechstelle
- Ⓜ ES Instalación de la unidad externa
- Ⓜ PT Instalação do posto externo

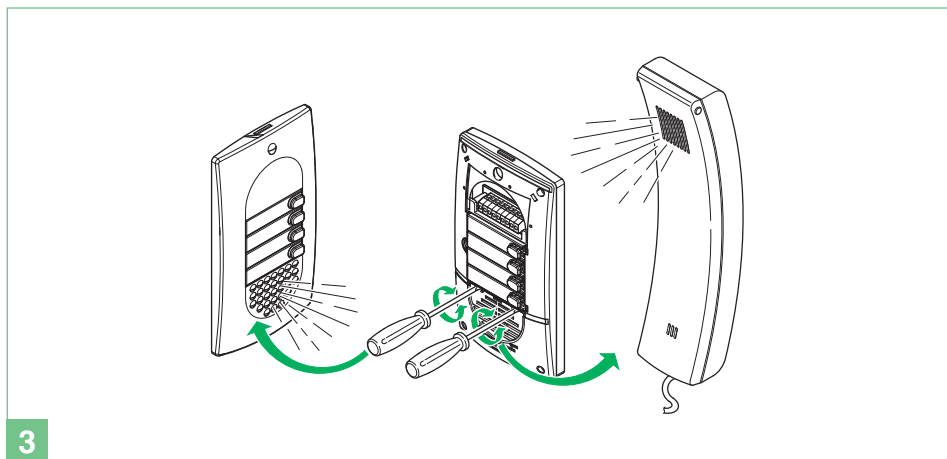
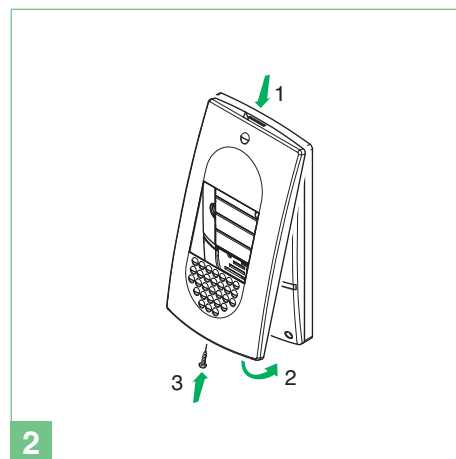
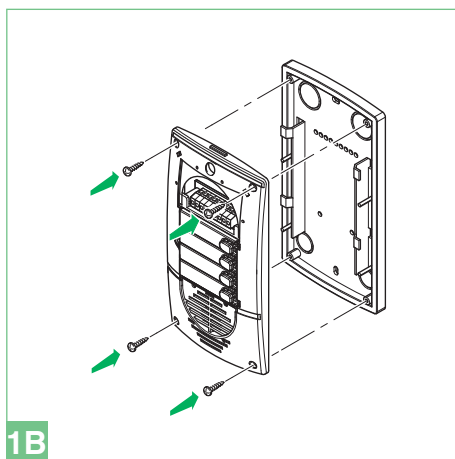
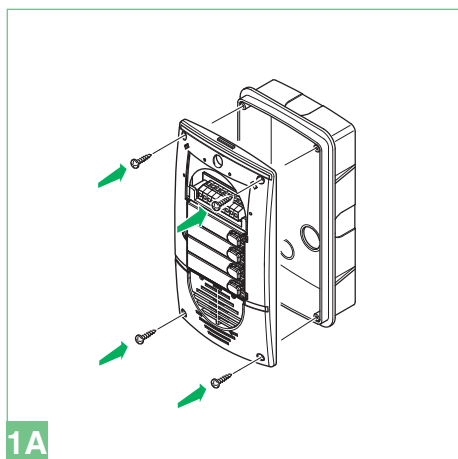

www.comelitgroup.com



IT Installazione citofono Art. 2602

EN Installation of door-entry phone Art. 2602

FR Installation combiné parlophonique Art. 2602

NL Installatie van de deurtelefoon art. 2602

DE Installation der Innensprechstelle Art. 2602

ES Instalación del telefonillo art. 2602

PT Instalação do telefone intercomunicador art. 2602

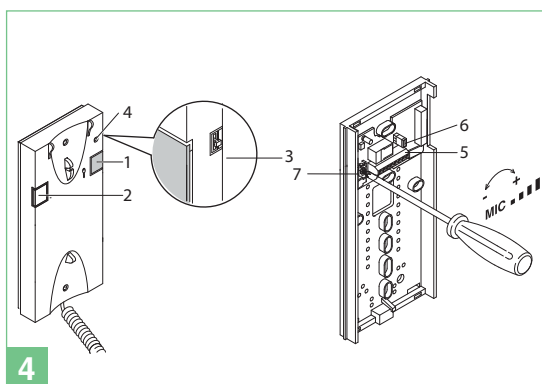
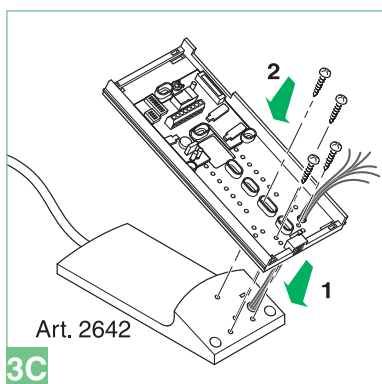
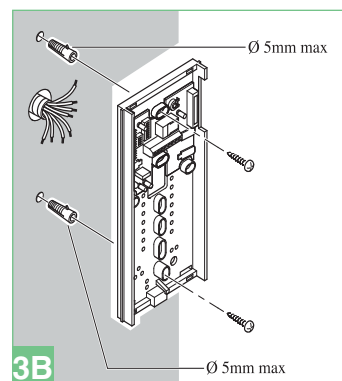
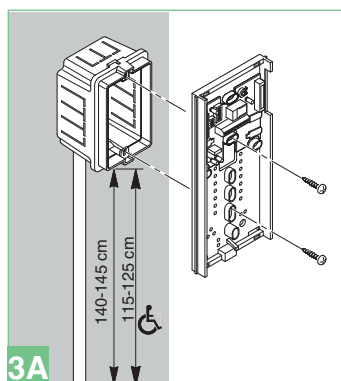
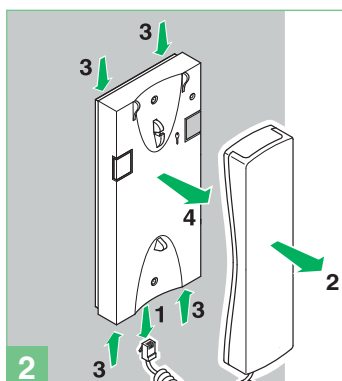
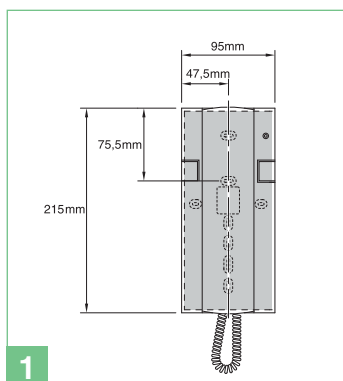

- DE 1 Türöffnertaste A (mit aufhebbarer Belegung).
 2 Taste P2 Ruf an Pförtnerzentrale / Standardrelais / Taste für sonstige Funktionen auf der Klemmenleiste (P2 C2).
 3 Wahlschalter Rufton/Mithörsperre mit 3 Stellungen:
 Stellung oben: Rufton mit maximaler Lautstärke.
 Mittelstellung: Rufton mit mittlerer Lautstärke.
 Stellung unten: Aktivierung der Mithörsperre.
 (Als Mithörsperre wird die Stummschaltung des Klingeltons bei einem Ruf von der Außensprechstelle oder Pförtnerzentrale bezeichnet). Die Aktivierung der Funktion wird durch Leuchten einer roten LED oben rechts angezeigt.
 4 Kontrollleuchte der Mithörsperre.
 5 Anschlussklemmen der Anlage:
 S Elektronischer Rufton
 2 Lautsprecher der Innenstelle
 3 Mikrofon der Innenstelle
 4 Negative Analogkopplung
 P1 C1 Klemmen Taste P1 mit Schließkontakt 24V 100mA für diverse Funktionen (CV1 entfernen).
 P2 C2 Klemmen Taste P2 mit Schließkontakt 24V 100mA für diverse Funktionen.

- IT 1 Pulsante Apriporta A (liberabile).
 2 Pulsante P2 per usi vari presente in morsetti (P2 C2).
 3 Selettore suoneria/servizio Privacy a 3 posizioni:
 Posizione alto: Suoneria volume massimo.
 Posizione centrale: Suoneria volume medio.
 Posizione basso: Attivazione funzione Privacy.
 (Per servizio Privacy si intende l'esclusione della suoneria di chiamata dal posto esterno e centralino; l'attivazione della funzione è evidenziata dalla comparsa di un indicatore rosso in alto a destra).
 4 Indicatore funzione Privacy.
 5 Morsetti connessione impianto:
 S Ingresso segnale di chiamata elettronica.
 2 Ingresso altoparlante citofono.
 3 Uscita microfono citofono.
 4 Negativo fonica.
 P1 C1 morsetti pulsante P1 C. NO.24V 100mA dedicato a servizi vari (rimuovere CV1).
 P2 C2 morsetti pulsante P2 C. NO.24V 100mA dedicato a servizi vari.
 6 CV1 jumper da rimuovere per avere contatto pulito C. NO. sul pulsante P1.
 7 Trimmer regolazione volume microfono.
 Pulire con un panno inumidito con acqua. Evitare Alcool e altri prodotti aggressivi.

- FR 1 Bouton ouvre-porte A (libre).
 2 Bouton P2 pour usages divers présent en bornier (P2 C2).
 3 Sélecteur sonnerie/service Privacy à 3 positions :
 Position haute : sonnerie volume maximum.
 Position centrale : sonnerie volume moyen.
 Position basse : activation fonction Privacy.
 (le service Privacy exclut l'appel du poste extérieur ou du standard de conciergerie ; l'activation de la fonction Privacy est indiquée par l'apparition d'un indicateur rouge en haut à droite).
 4 Voyant fonction Privacy.
 5 Bornes pour le raccordement de l'installation :
 S Entrée du signal d'un appel électronique.
 2 Entrée du haut-parleur de l'intercom.
 3 Sortie du microphone de l'intercom.
 4 Borne analogique négative.
 P1 C1 bornes bouton P1 C. NO. 24V 100mA dédié aux services divers (enlever CV1).
 P2 C2 bornes bouton P2 C. NO. 24V 100mA dédié aux services divers.
 6 CV1 Jumper to be removed in order to have potential-free contact C. NO. on button P1.
 7 Trimmer for adjusting the microphone volume.
 Nettoyer avec un chiffon humidifié avec de l'eau. Éviter d'utiliser de l'alcool ou d'autres produits agressifs.

- EN 1 Key button A (freeable).
 2 Button P2 for various uses present on terminal block (P2 C2).
 3 Ringtone/Privacy service selector with 3 positions:
 High position: Maximum ringtone volume.
 Middle position: Medium ringtone volume.
 Low position: Privacy service activation.
 (Privacy service means exclusion of the call ringtone from the external unit and switchboard; activation of this function is signalled by a red indicator appearing in the top right-hand corner).
 4 Privacy function indicator.
 5 System connection terminals:
 S Electronic call signal input.
 2 Intercom speaker input.
 3 Intercom microphone output.
 4 Negative analogue.
 P1 C1 terminals for button P1 C. NO. 24V 100mA dedicated to various services (remove CV1).
 P2 C2 terminals for button P2 C. NO. 24V 100mA dedicated to various services.
 6 CV1 Jumper to be removed in order to have potential-free contact C. NO. on button P1.
 7 Trimmer for adjusting the microphone volume.
 Clean using a damp cloth. Do not use alcohol or other aggressive products.

- NL 1 Deuropener A (voor het potentiaalvrij maken).
 2 Drukknop P2 voor verschillende doeleinden op aansluitblok (P2 C2).
 3 Keuzeschakelaar beltoon / privacyfunctie met 3 standen:
 Bovenste stand: luide beltoon.
 Middelste stand: normale beltoon.
 Onderste stand: inschakeling privacyfunctie.
 (Wanneer de privacyfunctie actief is, wordt de beltoon van een oproep vanaf het entreepaneel of vanuit de centrale uitgeschakeld. Als deze functie is ingeschakeld, brandt een rood indicatielampje rechtsboven).
 4 Indicatielampje voor privacyfunctie.
 5 Aansluitklemmen voor de installatie:
 S Ingang voor elektronisch belseignaal van bijbehorende bedrukker.
 2 Ingang voor luidspreker van intercom.
 3 Uitgang voor microfoon van intercom.
 4 Ingang voor elektronisch belseignaal van bijbehorende bedrukker.
 P1 C1 klemmen voor drukknop P1 C. NO. 24V 100mA bestemd voor verschillende doeleinden (CV1 verwijderen).
 P2 C2 klemmen voor drukknop P2 C. NO. 24V 100mA bestemd voor verschillende doeleinden.
 6 CV1 jumper, te verwijderen om NO-contact op drukknop P1 potentiaalvrij te maken.
 7 Trimmer voor afstellen volume van microfoon.
 Reinigen met een met water bevochtigde doek. Vermijd het gebruik van alcohol en andere agressieve producten.

- ES 1 Pulsador abrepuertas A (se puede dejar libre).
 2 Pulsador P2 de llamada de la centralita / actuador genérico / pulsador para diferentes funciones presente en la regleta de conexiones (P2 C2).
 3 Selector del tono de llamada/función Privacidad de 3 posiciones:
 Posición superior: volumen máximo del tono de llamada.
 Posición central: volumen medio del tono de llamada.
 Posición inferior: activación de la función Privacidad.
 (por función Privacidad se entiende la exclusión de la llamada desde la unidad externa y la centralita; la activación de la función está señalada por el encendido de un indicador rojo en la parte superior derecha).
 4 Indicador de la función Privacidad.
 5 Bornes de conexión de la instalación:
 S: entrada de la señal de llamada electrónica.
 2: entrada del altavoz del sistema de intercomunicación.
 3: salida del micrófono del sistema de intercomunicación.
 4: analógica negativa.
 P1 C1 Bornes del pulsador P1 con contacto normalmente abierto 24V 100mA dedicado a varios usos (quitar CV1).
 P2 C2 Bornes del pulsador P2 con contacto normalmente abierto 24V 100mA dedicado a varios usos.
 6 CV1 Puente que se han de quitar para obtener un contacto libre de potencial normalmente abierto en el pulsador P1.
 7 Trimmer de regulación del volumen del micrófono.
 Limpiar con un paño humedecido en agua. No usar alcohol ni otros productos agresivos.

- PT 1 Botão de abertura da porta A (passível de liberação).
 2 Botão P2 chamada à central / actuador / botão para vários usos disponível na bateria de bornes (P2 C2).
 3 Selector de 3 posições para campainha/serviço privacidade:
 Posição alta: toque de chamada no volume máximo.
 Posição central: toque de chamada no volume médio.
 Posição baixa: activação do serviço privacidade.
 (O serviço privacidade significa a exclusão da campainha do posto externo ou da central; a activação da função fica evidenciada pelo aparecimento de um indicador vermelho na parte superior direita).
 4 Indicador de função Privacidade.
 5 Bornes de ligação da instalação:
 S Sinal de entrada de chamada electrónica.
 2 Entrada de altifalante Intercom.
 3 Saída de microfone Intercom.
 4 Negativo analógico.
 P1 C1 Bornes do botão P1 C. NO. 24V 100mA dedicado para vários usos (retirar CV1).
 P2 C2 Bornes do botão P2 C. NO. 24V 100mA dedicado para vários usos.
 6 CV1 comutador de derivação a retirar para obter um contacto sem voltagem C. NO. no botão P1.
 7 Regulador de ajuste do volume do microfone.
 Limpar com um pano humedecido em água. Não utilizar álcool e outros produtos agressivos.

IT Schema base per kit a 4 utenti Art. 8274

DE Basis-Schaltplan für Set mit 4 Teilnehmern, Art. 8274

EN Basic diagram for 4-user kit Art. 8274

ES Esquema básico para kits de 4 usuarios art. 8274

FR Schéma de base pour kit à 4 usagers Art. 8274

PT Esquema básico para kits de 4 utilizadores art. 8274

NL Basisschema voor kits voor 4 gebruikers art. 8274

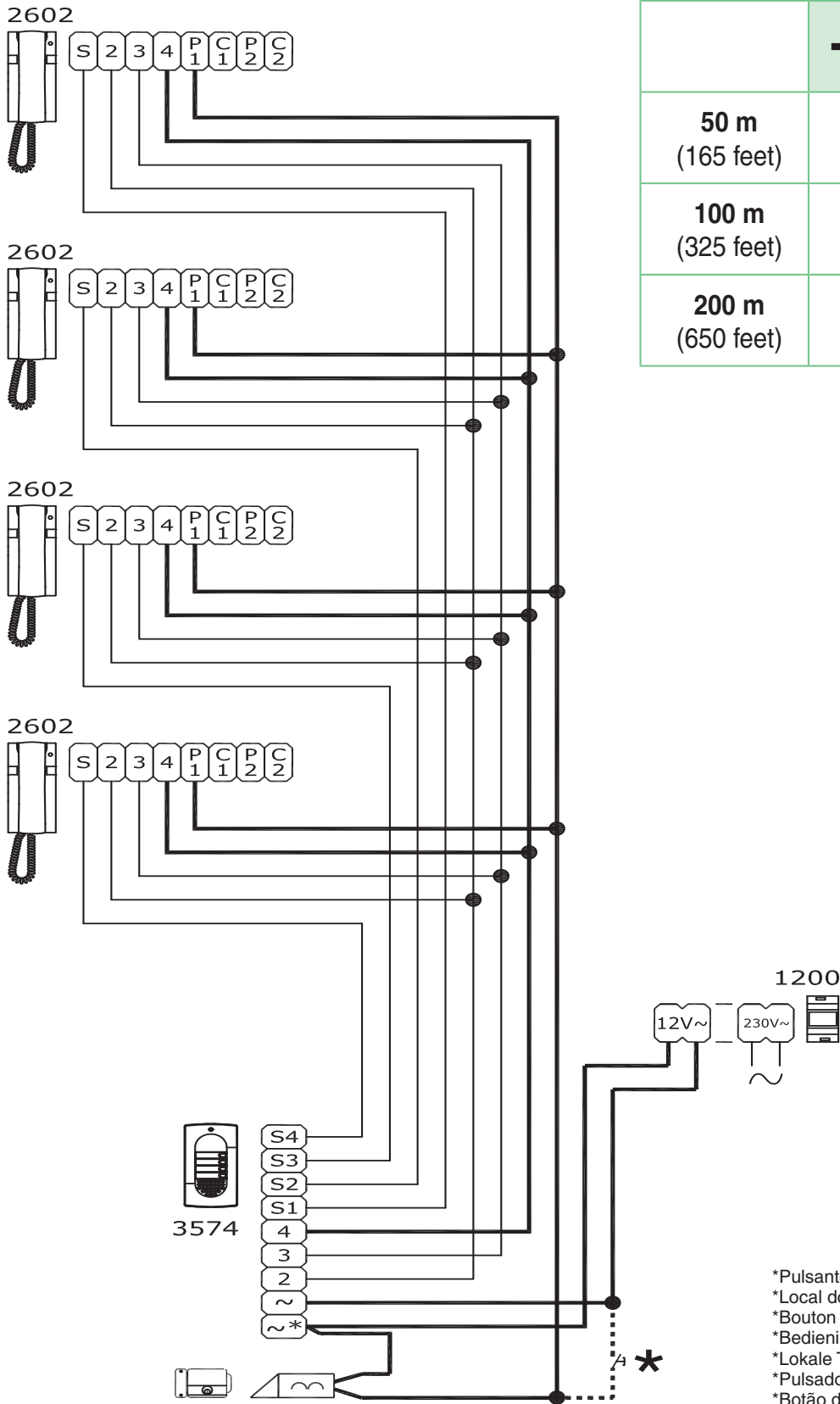

	—	—
50 m (165 feet)	10/10 mm 0,75 mm ²	8/10 mm 0,50 mm ²
100 m (325 feet)	12/10 mm 1 mm ²	10/10 mm 0,75 mm ²
200 m (650 feet)	14/10 mm 1,5 mm ²	12/10 mm 1 mm ²

- *Pulsante comando apriporta locale
- *Local door-opener button
- *Bouton commande ouvre-porte local
- *Bedieningsknop lokale deur opener
- *Lokale Türöffnertaste
- *Pulsador abrepuertas local
- *Botão de comando abertura da porta local

- IT Utilizzo per usi vari del pulsante P2 su Art. 2602
- EN Use for various purposes of button P2 on Art. 2602
- FR Utilisation pour usages divers du bouton P2 sur Art. 2602
- NL Gebruik voor verschillende doeleinden van drukknop P2 op art. 2602
- DE Verwendung der Taste P2 an Art. 2602 für sonstige Funktionen
- ES Pulsador P2 para varios usos en el art. 2602
- PT Aplicação do botão P2 para vários usos no art. 2602

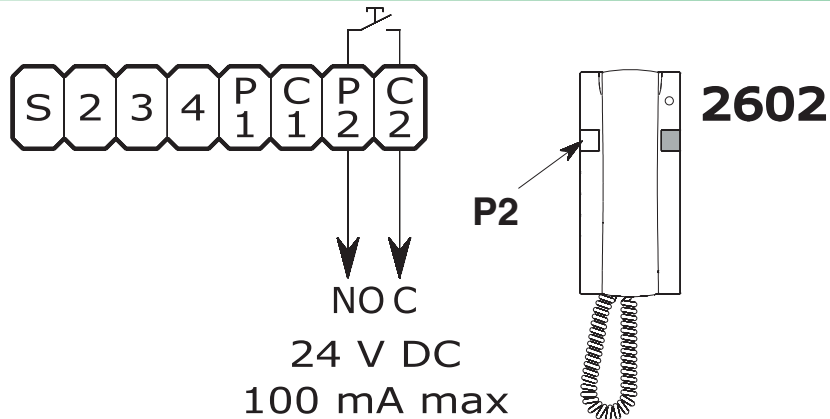

- IT Utilizzo per usi vari del pulsante P1 su Art. 2602
- EN Use for various purposes of button P1 on Art. 2602
- FR Utilisation pour usages divers du bouton P1 sur Art. 2602
- NL Gebruik voor verschillende doeleinden van drukknop P1 op art. 2602
- DE Verwendung der Taste P1 an Art. 2602 für sonstige Funktionen
- ES Pulsador P1 para varios usos en el art. 2602
- PT Aplicação do botão P1 para vários usos no art. 2602

Rimuovere il jumper CV1
Remove jumper CV1
Enlever le cavalier CV1
Verwijder de jumper CV1
Die Stecker CV1 entfernen
Quitar el puente CV1
Retirar o comutador de derivação CV1

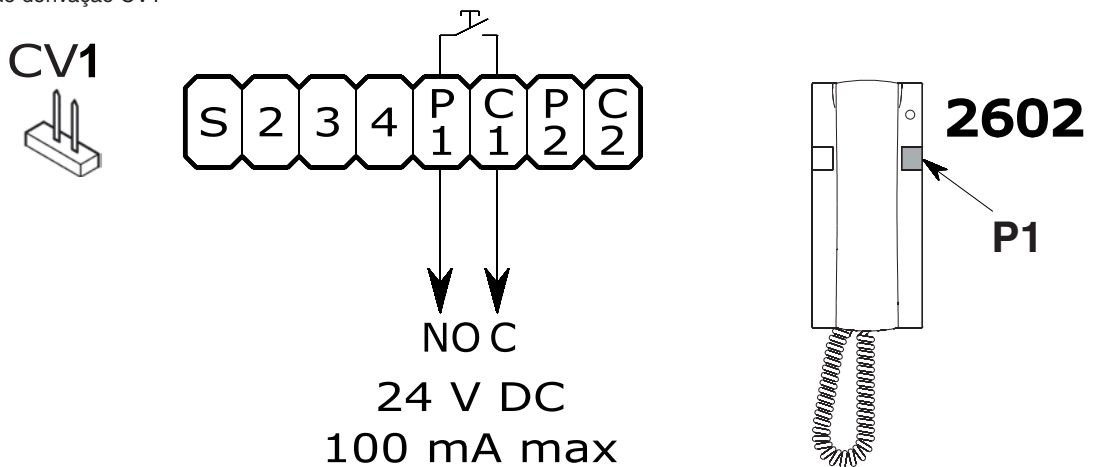

- IT Variante collegamento citofono supplementare
- EN Additional door-entry phone connection variant
- FR Variante connexion combiné parlophonique supplémentaire
- NL Aansluitvariant extra deurtelefoon
- DE Anschlussvariante mit Zusatz-Innensprechstelle
- ES Variante para conexión de un telefonillo adicional
- PT Variante para ligação de telefone intercomunicador adicional

